

COGETP

building success

KOBELCO®



GAMME MINI-PELLES

SK 10 SR

SK 17 SR

SK 25 SR

SK 30 SR

SK 35 SR

SK 55 SRX6



- Capacité du godet : 0,16 m³
- Puissance du moteur :
38 Ch/2 400 tr/min
- Poids de la machine : 5 040 kg

MADE IN JAPAN



SAV et pièce de rechange
selon les standards internationaux

PLAGE DE TRAVAIL

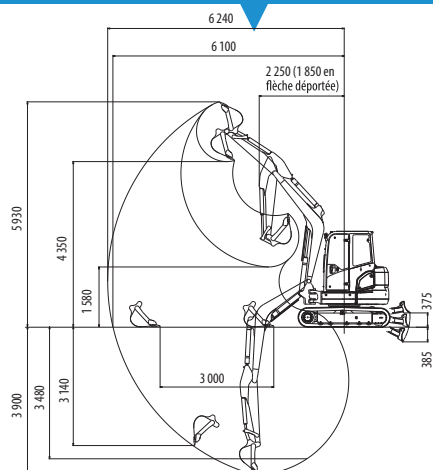

DIMENSIONS

Unité : mm

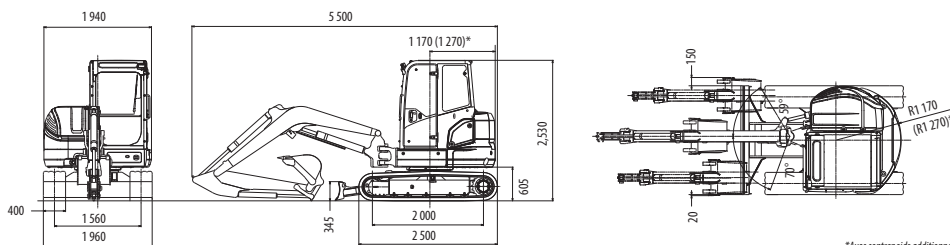

*Avec contrepois additionnel

CARACTÉRISTIQUES TECHNIQUES

MOTEUR

Modèle	YANMAR 4TNV88-B	
Type	Moteur diesel 4 cylindres 4 temps à injection directe et refroidissement par eau	
Puissance	Kw/tr-min (Ch/tr-min) (ISO9249)	28,3 Kw /2.400 (38 Ch/2.400 tr)
Couple maxi	N-m/tr/min (ISO9249)	131,1/1.400
Cylindrée L	2,189	
Réservoir de carburant L	75	

MODÈLE

Modèle	SK55SRX-6	
Chenille	Acier	
Poids de la machine	Cabine kg	5 040
Capacité du godet m ³	0,16	
Force de cavage au godet kN	35,2	
Force de pénétration du balancier kN	24,6	

CIRCUIT HYDRAULIQUE

Pompe	Deux pompes à cylindrée variable + une pompe à engrenages	
Débit de refoulement maxi L/min	2 x 49,9 + 1 x 33,8	
Réglage du clapet de décharge MPa {kgf/cm ² }	23,0	
Réservoir d'huile hydraulique (circuit) L	27,9 (57,7)	

SYSTÈME DE TRANSLATION

Moteurs de translation	2 x moteurs à piston axial deux vitesses	
Frein de stationnement	Frein à disque à bain d'huile par moteur	
Vitesse de translation (haute/basse) km/h	3,7/2,1	
Force de traction à l'attelage kN {kgf}	54,9	

CHENILLE

Largeur mm	400	
Pression au sol	Cabine kPa {kgf/cm ² }	30,4

LAME

Largeur x Hauteur mm	1 960 x 345	
Plages de travail (hauteur/profondeur) mm	375 / 385	

SYSTÈME D'ORIENTATION

Moteur d'orientation	Moteur à piston axial	
Frein de stationnement	Frein à disque à bain d'huile, commande hydraulique automatique	
Vitesse d'orientation tr/min	8,8	
Rayon de rotation arrière mm	1 170	
Rayon min. de rotation avant	Par l'avant	Cabine mm
	À déport maximal de flèche	Cabine mm
		2 250
		1 850

FLECHE DEPORTEE

Type	Déport pied de flèche	
Angle de déport	Vers la gauche (degré)	70
	Vers la droite (degré)	59

REPRÉSENTANT EXCLUSIF DES MARQUES



Direction Générale Alger
Lot.19 et 20 Zone d'Activité El Achour
(En face La Briqueterie)
Tél.: + 213 (0) 21 33 33 71 / 72 / 73
Mob.: + 213 (0) 5 60 01 57 67/64
+ 213 (0) 5 60 92 42 51

Succursale Reghaia
Amzera. E A C n°02 DAS
Si Lakhdar. Reghaia. Alger
Mob.: + 213 (0) 5 60 02 57 04

Succursale Oran
Route de Petit Lac n° 01. Essania.
Oran
Tél.: + 213 (0) 40 21 89 03
Mob.: + 213 (0) 5 60 01 57 34